

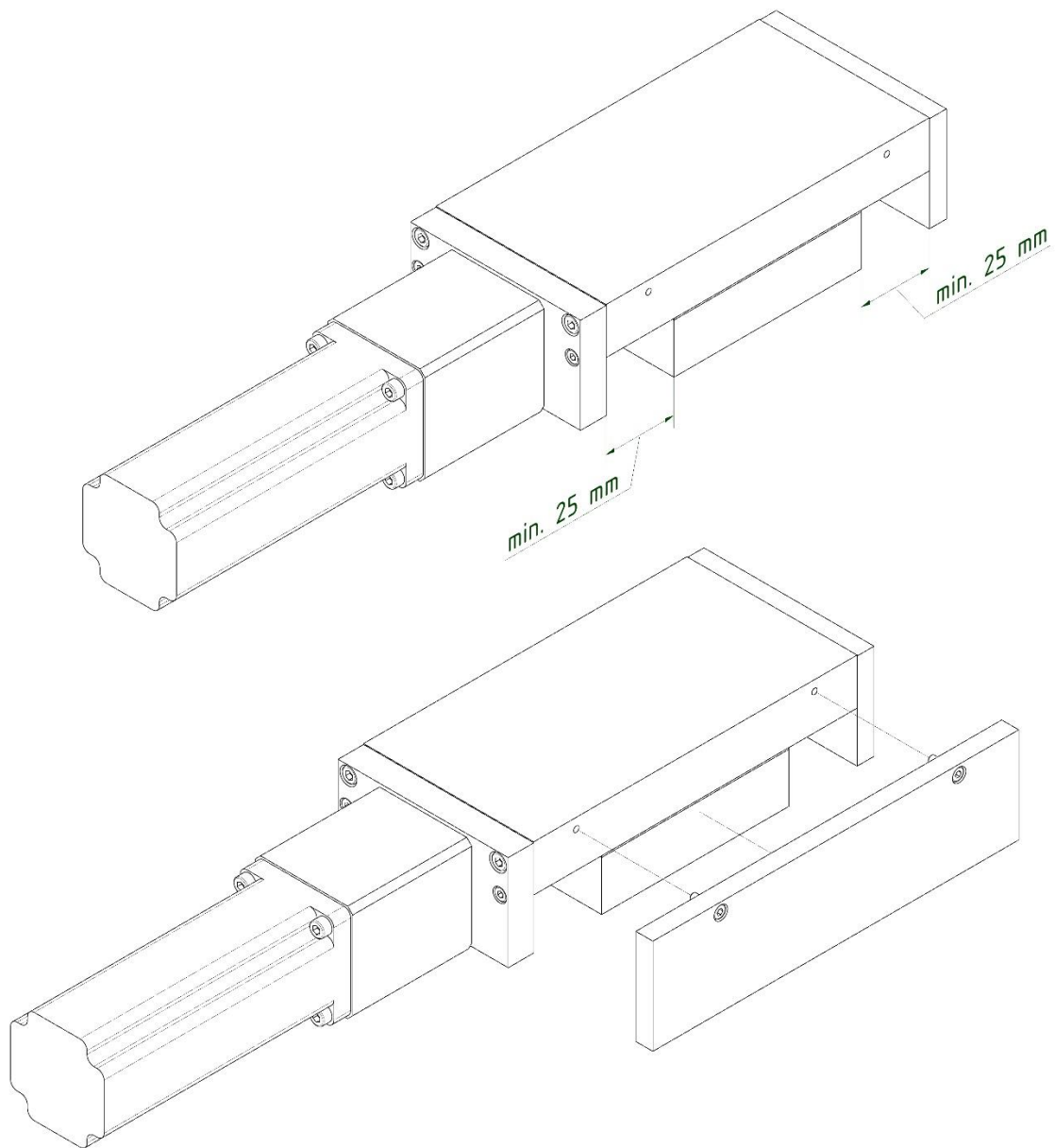

Dokument / Änderungsdienst FO 4.4 / Revision A	Benennung  Warnhinweis Nr. 11	
Seite 1/1		

**Achtung:** Zwischen Endplatten und Schlittenoberteil/Schlittenunterteil besteht Quetschgefahr für Finger. Diese Gefahrenquelle muss nach der Integration der Schlittenführung beseitigt sein dadurch, dass sein Spalt von mindestens 25mm zwischen Endplatte und Schlittenober- / Schlittenunterteil bestehen bleibt, oder der Spalt durch geeignete Maßnahmen abgedeckt ist oder die Gefahrenquelle mit Fingern nicht erreicht werden kann. DIN EN 349 Seiten 4+5, DIN EN 294 Seiten 1 bis 9. beachten.



Dokument / Änderungsdienst FO 4.4 / Revision A	Benennung Warnhinweis Nr. 12	
Seite 1/1		

**Achtung:** Diese Schlittenführung hat keine Eigenhemmung und ist zum Transport mit einer Verschiebesicherung versehen. Sicherung vorsichtig entfernen (Käfige könnten verloren gehen)

