

TECHNISCHE DATEN

Ausführungen	MRT = Gleitlager, MRTR = kreuzrollengelagert
Werkstoff	Grauguss EN-GJS-400-15 (Standard), andere Werkstoffe auf Anfrage
min. & max. Teller-Ø	60 - 200 mm (Standard), Sondergrößen auf Anfrage
Reibungskoeffizient	MRT = 0,07 - 0,2 je nach Belastung, MRTR = 0,003
Schmierung	MRT = ungeschmiert, MRTR = Wälzlagerfett auf Lithiumseifenbasis, schmiernippel ab Größe 80 verfügbar
Abdichtung	Auf Anfrage
Ausführung	Außenflächen geschliffen, auf Wunsch chemisch vernickelt oder eloxiert (Aluminium)
Befestigungsbohrungen	Ohne (Standard), Kundenbohrbild auf Anfrage
Antrieb Übersetzungsverhältnis	Schneckenradgetriebe 40:1 oder 90:1 in Standardausführung
Wartung	Wartungsarm
Belastbarkeit und Gewicht	Die Belastbarkeit in radialer Richtung sollte 10% der axialen Belastung (Tabellenwert) nicht überschreiten. Diese Werte gelten für den Rundtisch mit geklemmtem Drehteller
Sondermaße und Materialien	Auf Anfrage

EINSATZGEBIETE

Positionier- und Bearbeitungsaufgaben.
Horizontal oder vertikal einsetzbar.

VORTEILE VON ERO-MANUELLER RUNDTISCH TYP MRT

- lange Lebensdauer
- Leichtgängigkeit der Bewegung
- kompakte Bauweise
- hohe Präzision
- wirtschaftlich

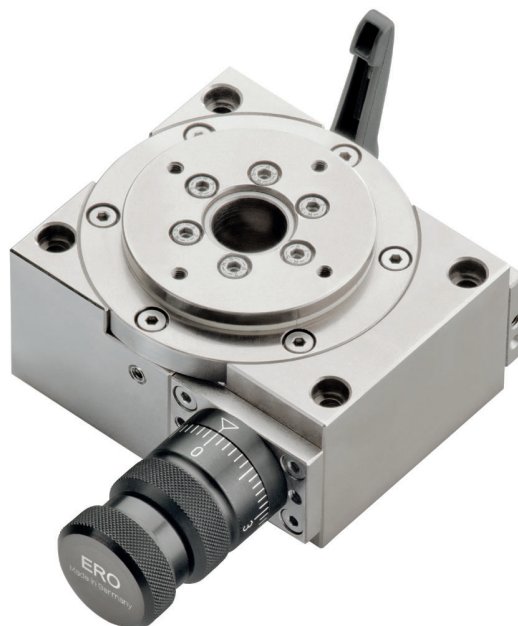

Typ MRT 60.80 mit Klemmhebel

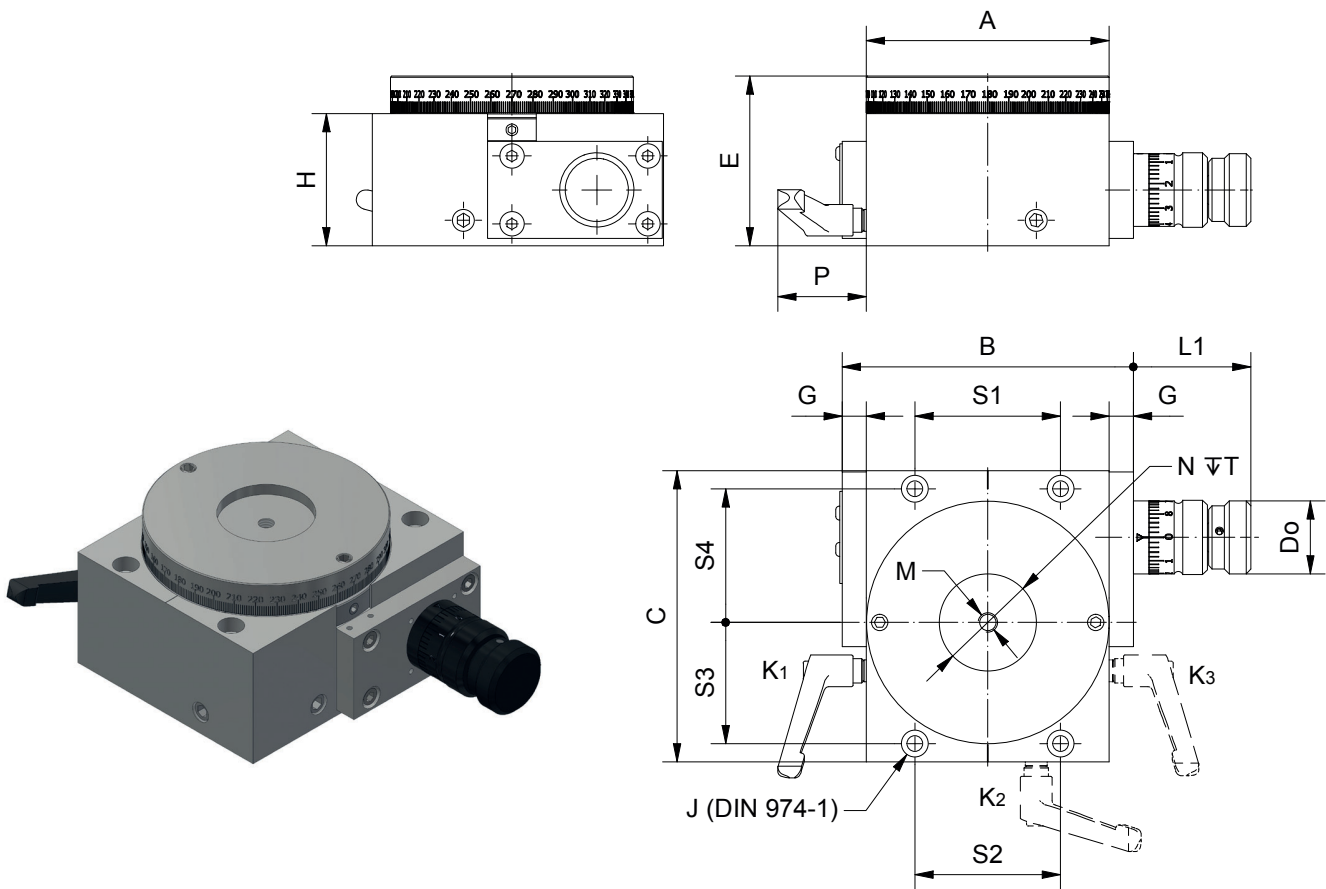

Wahlweise mit Handrad
 Klemmung auf Drehtellerwelle in Positionen K1, K2, K3 (Option)
 Ausrichtung Skalerring an Mikrometerrändel in 90° Schritten montierbar
 Auf Anfrage auch mit Durchgangsbohrung möglich.

Andere Abmessungen auf Anfrage.
 Belastungs- und Kippmomente bezogen auf Gleitlager.

Informationen über kreuzrollengelagerte Rundtische (MRTR) auf Anfrage.

Typ	Best.-Nr.	A Ø	B Breite	C Länge	Do Höhe	E	H	L1	S1	S2	S3	S4	J	M	ØN H7	T	P	i	stat. dyn.		max. Kippmom. [Nm]	Gewicht (kg)	
																			Belastung [N]				
60																							
MRT	60.092	60	80	92	30	55	44,0	48,5	50	60	34	46	5	M6	25	3	32	90:1	15000	4000	100	2,3	
80																							
MRT	80.120	80	120	120	30	65	54,5	48,5	60	60	50	55	6	M6	30	3	36	40:1	27000	7000	200	4,8	
MRT	80.120	80	120	120	30	65	54,5	48,5	60	60	50	55	6	M6	30	3	36	90:1	27000	7000	200	4,8	
100																							
MRT	100.120	100	120	120	30	70	54,5	48,5	60	60	50	55	6	M8	40	5	36	40:1	27000	7000	200	5,3	
MRT	100.120	100	120	120	30	70	54,5	48,5	60	60	50	55	6	M8	40	5	36	90:1	27000	7000	200	5,3	
150																							
MRT	150.170	150	170	170	48	75	58,5	69,0	130	130	65	65	8	M10	50	5	36	40:1	27000	7000	200	12,5	
MRT	150.170	150	170	170	48	75	58,5	69,0	130	130	65	65	8	M10	50	5	36	90:1	27000	7000	200	12,5	
200																							
MRT	200.224	200	224	224	48	90	65,0	69,0	150	150	95	95	10	M12	60	5	46	40:1	50000	15000	800	24,5	
MRT	200.224	200	224	224	48	90	65,0	69,0	150	150	95	95	10	M12	60	5	46	90:1	50000	15000	800	24,5	

A = Ø-Drehteller, i = Übersetzung

Wir haben auch motorische Rundtische in unserem Portfolio. Für Infos vertrieb@ero-fuehrungen.de